

MODE D'EMPLOI

G-MASTER

LCD Monitor

FRANÇAIS

G-MASTER G4380UHSU

Merci d'avoir choisi le moniteur LCD iiyama. Nous recommandons pour lire ce manuel complet soigneusement avant d'installer et alimenter le moniteur. Conserver ce manuel pour toute référence ultérieure.

DECLARATION DE CONFORMITE AU MARQUAGE CE

Ce moniteur LCD est conforme aux spécifications des directives CE/UE 2014/30/UE, aux directives EMC, les basses tensions 2014/35/UE, directives ErP 2009/125/CE et directives RoHS 2011/65/UE.

La sensibilité électromagnétique a été choisie à un niveau permettant une utilisation correcte en milieu résidentiel, bureaux et locaux d'industrie légère et d'entreprises de petite taille, à l'intérieur aussi bien qu'à l'extérieur des immeubles. Tout lieu d'utilisation devra se caractériser par sa connexion à un système public d'alimentation électrique basse tension.

IYAMA CORPORATION: Wijkermeerstraat 8, 2131 HA Hoofddorp, The Netherlands

Modèle No. : PL4380UH



Veillez vous familiariser avec les réglementations locales concernant la collecte sélective des produits électriques et électroniques. Il est important de suivre ces directives et d'éviter de jeter les produits usagés avec les déchets ménagers ordinaires. Une mise au rebut correcte permet d'éviter les effets négatifs potentiels sur l'environnement et la santé humaine.

Ce produit contient des piles qui sont soumises au règlement européen (UE) 2023/1542, qui interdit la mise au rebut avec les déchets ménagers ordinaires. Pour plus d'informations, veuillez consulter notre page sur le recyclage à l'adresse https://iiyama.com/gl_en/support/#recycling



Nous recommandons le recyclage des produits usagés. Contacter votre revendeur ou le support iiyama. Des informations sur le recyclages sont disponibles sur le site Internet : <https://iiyama.com>

- Nous nous réservons le droit de modifier les caractéristiques de nos produits sans préavis.
- Toutes les marques de fabrique utilisées dans ce mode d'emploi appartiennent à leurs propriétaires respectifs.
- Numéro d'enregistrement Eprel G4380UHSU-B1 A : 1237811

TABLE DES MATIERES

POUR VOTRE SECURITE.....	1
CONSIGNES DE SECURITE.....	1
REMARQUES SUR LES ECRANS A CRISTAUX LIQUIDES (LCD) ..	3
SERVICE CLIENT	3
ENTRETIEN	3
AVANT D'UTILISER LE MONITEUR.....	4
FONCTIONS	4
VÉRIFICATION DU CONTENU DE L'EMBALLAGE	4
INSTALLATION	5
ASSEMBLAGE ET DÉMONTAGE DU SOCLE DU PIED	6
COMMANDES ET CONNECTEURS	7
FONCTIONS DE LA TÉLÉCOMMANDE.....	8
PRÉPARATION DE LA TÉLÉCOMMANDE.....	9
OPERATION BASIC	10
CONNEXION DE VOTRE MONITEUR	13
MISE EN ROUTE DE L'ORDINATEUR.....	14
RÉGLAGE DE L'ANGLE DE VISION	14
UTILISATION DU MONITEUR	15
MENU DES PARAMÈTRES DE RÉGLAGE.....	17
SYSTÈME VEILLE	30
DEPANNAGE	31
INFORMATIONS DE RECYCLAGE	32
ANNEXE.....	33
CARACTÉRISTIQUES TECHNIQUES :	
G-MASTER G4380UHSU-B1 A.....	33
DIMENSIONS.....	34
FRÉQUENCES DE SYNCHRONISATION.....	34

POUR VOTRE SECURITE

CONSIGNES DE SECURITE

AVERTISSEMENT

MISE HORS TENSION DU MONITEUR EN CAS DE FONCTIONNEMENT ANORMAL

En cas de phénomène anormal tel que de la fumée, des bruits étranges ou de la vapeur, débranchez le moniteur et contactez immédiatement votre revendeur ou le service technique iiyama. Tout autre utilisation peut être dangereuse et peut engendrer un incendie ou un choc électrique.

NE JAMAIS OUVRIR LE BOITIER

Ce moniteur contient des circuits haute-tension. La dépose du boîtier peut vous exposer à des risques d'incendie ou de chocs électriques.

NE PAS INTRODUIRE D'OBJETS DANS LE MONITEUR

N'insérez pas d'objets solides ou liquides tel que de l'eau à l'intérieur du moniteur. En cas d'accident, débranchez votre moniteur immédiatement et contactez votre revendeur ou le service technique iiyama. L'utilisation du moniteur avec un objet logé à l'intérieur peut engendrer un incendie, un choc électrique ou des dommages.

INSTALLER LE MONITEUR SUR UNE SURFACE PLANE ET STABLE

Le moniteur peut blesser quelqu'un s'il tombe ou s'il est lancé.

NE PAS UTILISER SON MONITEUR PRES DE L'EAU

N'utilisez pas le moniteur à proximité d'un point d'eau pour éviter les éclaboussures, ou si de l'eau a été répandue dessus cela peut engendrer un incendie ou un choc électrique.

UTILISER LA TENSION SECTEUR SPECIFIEE

Assurez-vous que le moniteur fonctionne à la tension d'alimentation secteur spécifiée. L'utilisation d'une tension incorrecte occasionnera un mal fonctionnement et peut engendrer un incendie ou un choc électrique.

PROTECTION DES CABLES

Ne pas tirer ou plier les câbles d'alimentation et de signal. Ne pas poser le moniteur ou tout autre objet volumineux sur ces câbles. Des câbles endommagés peuvent engendrer un incendie ou un choc électrique.

CONDITIONS CLIMATIQUES DEFAVORABLES

Il est conseillé de ne pas utiliser le moniteur pendant un orage violent en raison des coupures répétées de courant pouvant entraîner des malfunctions. Il est également conseillé de ne pas toucher à la prise électrique dans ces conditions car elles peuvent engendrer des chocs électriques.

ATTENTION

INSTALLATION

Pour prévenir les risques d'incendie, de chocs électriques ou de dommages, installez votre moniteur à l'abri de variations brutales de températures et évitez les endroits humides, poussiéreux ou enfumés. Vous devrez également éviter d'exposer votre moniteur directement au soleil ou tout autre source lumineuse.

NE PAS PLACER LE MONITEUR DANS UNE POSITION DANGEREUSE

Le moniteur peut basculer et causer des blessures s'il n'est pas convenablement installé. Vous devez également vous assurer de ne pas placer d'objets lourds sur le moniteur, et qu'aucun câble ne soient accessibles à des enfants qui pourraient les tirer et se blesser avec.

MAINTENIR UNE BONNE VENTILATION

Le moniteur est équipé de fentes de ventilation. Veuillez à ne pas couvrir les fentes ou placer un objet trop proche afin d'éviter tout risque d'incendie. Pour assurer une circulation d'air suffisante, installer le moniteur à 10cm environ du mur. En enlevant le pied, les slots de ventilation à l'arrière du moniteur peuvent se bloquer. Ceci peut entraîner une surchauffe et provoquer un feu ou des dommages. Assurez-vous de bien laisser assez de ventilation en enlevant le pied. L'utilisation du moniteur lorsque celui-ci est posé sur sa partie avant, arrière ou retourné ou bien sur un tapis ou un matériau mou peut également entraîner des dommages.

DECONNECTER LES CABLES LORSQUE VOUS DEPLACEZ LE MONITEUR

Avant de déplacer le moniteur, désactivez le commutateur de mise sous tension, débranchez le moniteur et assurez-vous que le câble vidéo est déconnecté. Si vous ne le déconnectez pas, cela peut engendrer un incendie et un choc électrique.

DEBRANCHEZ LE MONITEUR

Afin d'éviter les accidents, nous vous recommandons de débrancher votre moniteur s'il n'est pas utilisé pendant une longue période.

TOUJOURS DEBRANCHER LE MONITEUR EN TIRANT SUR LA PRISE

Pour déconnecter l'adaptateur secteur, le câble secteur ou le câble vidéo, tirez toujours par la prise. Ne jamais tirer par le câble, lui-même, car cela peut entraîner un incendie ou un choc électrique.

NE TOUCHEZ PAS LA PRISE AVEC DES MAINS HUMIDES

Si vous tirez ou insérez la prise avec des mains humides, vous risquez un choc électrique.

LORS DE L'INSTALLATION DU MONITEUR SUR VOTRE ORDINATEUR

Assurez-vous que l'ordinateur soit suffisamment robuste pour supporter le poids car cela pourrait engendrer des dommages à votre ordinateur.

FAITES ATTENTION À VOS MAINS ET VOS DOIGTS !

Attention la prudence est recommandée quand vous ajustez l'angle de vision à ne pas vous coincer les doigts.

REMARQUE POUR UN USAGE 24/7

Ce produit n'est pas spécifiquement conçu pour une utilisation 24/7 dans n'importe quel environnement.

POUR LES UTILISATEURS UNIQUES

Ce produit est principalement destiné à être vu de près par un seul utilisateur.

AUTRES

RECOMMANDATIONS D'USAGE

Pour prévenir toute fatigue visuelle, n'utilisez pas le moniteur à contre-jour ou dans une pièce sombre. Pour un confort et une vision optimum, positionnez l'écran juste au dessous du niveau des yeux et à une distance de 40 à 60 cm (16 à 24 pouces). En cas d'utilisation prolongée du moniteur, il est recommandé de respecter une pause de 10 minutes par heure car la lecture continue de l'écran peut entraîner une fatigue de l'oeil.

REMARQUES SUR LES ECRANS A CRISTAUX LIQUIDES (LCD)

Les symptômes suivants n'indiquent pas qu'il y a un problème, c'est normal:

- NOTEZ**
- Quand vous allumez le LCD pour la première fois, l'image peut être mal cadrée à l'écran suivant le type d'ordinateur que vous utilisez. Dans ce cas ajuster l'image correctement.
 - La luminosité peut être légèrement inégale selon la configuration de bureau utilisée.
 - En raison de la nature de l'écran LCD, une image rémanente de la précédente vue peut subsister après un nouvel affichage, si la même image a été affichée pendant des heures. Dans ce cas, l'affichage est rétabli lentement en changeant d'image ou en éteignant l'écran pendant des heures.

SERVICE CLIENT

- NOTEZ**
- Si vous devez retourner votre matériel et que vous ne possédez plus votre emballage d'origine, merci de contacter votre revendeur ou le service après-vente d'Iiyama pour conseil ou pour remplacer l'emballage.

ENTRETIEN

- AVERTISSEMENT**
- Si vous renversez n'importe quel objet solide ou liquide tel que de l'eau à l'intérieur du moniteur, débranchez immédiatement le câble d'alimentation et contactez votre revendeur ou le service technique Iiyama.

- CAUTION**
- Pour des raisons de sécurité, éteindre et débrancher le moniteur avant de le nettoyer.

- NOTEZ**
- Ne pas gratter ou frotter l'écran à l'aide d'un objet dur afin de ne pas endommager le panneau LCD.
 - L'utilisation des solvants suivants est à proscrire pour ne pas endommager le boîtier et l'écran LCD:

Diluant	Nettoyants en atomiseur
Essence	Cire
Nettoyants gras	Solvants acides ou alcalins

- Le contact du boîtier avec un produit en caoutchouc ou en plastique pendant longtemps peut dégrader ou écailler sa peinture.

BOITIER Eliminer les tâches à l'aide d'un chiffon légèrement humide et d'un détergent doux, puis essuyer le boîtier à l'aide d'un chiffon sec et propre.

ECRAN LCD Un nettoyage périodique est recommandé avec un chiffon sec et doux. N'utilisez pas de papier tissé car cela endommagera l'écran LCD.

AVANT D'UTILISER LE MONITEUR

FONCTIONS

- ◆ Résolutions prises en charge jusqu'à 3840 × 2160
- ◆ Contraste élevé 4000:1 (Typique), Fonction de contraste avancé disponible, Luminosité 550cd/m² (Typique)
- ◆ Temps de réponse de l'image animée 0,4ms
- ◆ Prend en charge la technologie AMD FreeSync™ Premium (via entrée DisplayPort)
- ◆ Prend en charge HDR400
- ◆ L'image sans scintillements
- ◆ Réducteur de la lumière bleue
- ◆ Lissage numérique des caractères
- ◆ 2 haut-parleurs stéréo 7W
- ◆ Système de Veille
- ◆ Conforme au standard de montage VESA (200mm×100mm)
- ◆ Trou clé pour verrouillage de sécurité

VÉRIFICATION DU CONTENU DE L'EMBALLAGE

Les accessoires suivants sont livrés avec le LCD. Vérifiez que tous sont inclus avec le moniteur. Si l'un ou l'autre manque ou est détérioré, veuillez contacter votre revendeur iiyama local ou adressez-vous au bureau iiyama régional.

- | | | |
|-----------------------------|------------------------------|---------------------|
| ■ Câble d'alimentation * | ■ Câble HDMI | ■ Câble DisplayPort |
| ■ Câble USB | ■ Télécommande | ■ Batteries (2pcs) |
| ■ Crochet pour oreillette | ■ Socle du pied avec une vis | ■ Guide de sécurité |
| ■ Guide de démarrage rapide | | |

ATTENTION * Toutes garanties sont exclues pour tout problème ou dommage causé par un câble d'alimentation non fourni par iiyama.

Un câble secteur supérieur ou égal à la Norme H05VVF, 3G, 0,75mm² doit être utilisé.

INSTALLATION

ATTENTION ■ Avant d'installer, assurez-vous que le mur, le plafond ou bureau-bras est assez solide pour supporter le poids de l'écran et les accessoires de montage.

< MONTAGE MURAL >

ATTENTION ■ Quand vous faites du montage mural, tenant compte de l'épaisseur de la base de montage, serrer les vis M4 (4 pcs) avec une longueur de 10mm pour serrer le moniteur. Si vous utilisez une vis de taille supérieure, un choc ou un dommage électrique peut se produire car il peut toucher certaines pièces électriques à l'intérieur du moniteur.

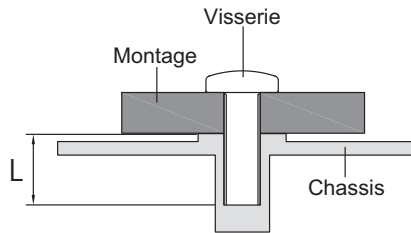

< MODE PAYSAGE >

Il est conçu pour afficher vos contenus en mode paysage.

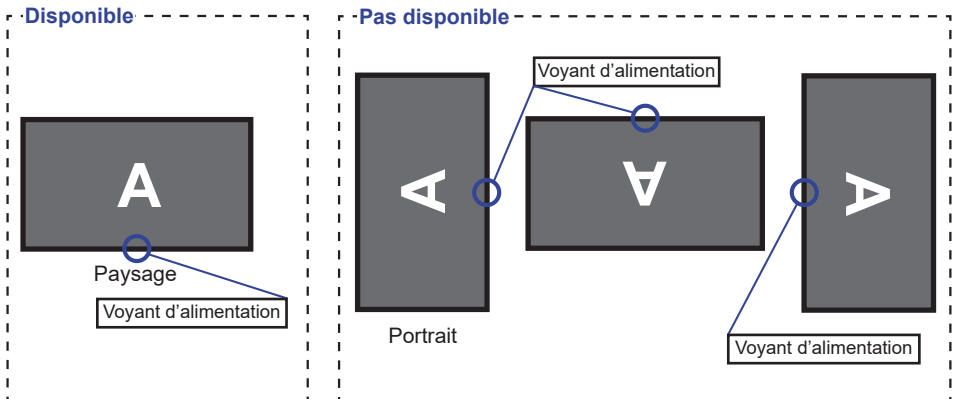

ASSEMBLAGE ET DÉMONTAGE DU SOCLE DU PIED

- ATTENTION**
- Poser le moniteur sur une surface stable. Le moniteur peut causer des blessures ou des dégâts matériels en cas de chute.
 - Ne heurtez pas le moniteur, cela pourrait l'endommager.
 - Débrancher le moniteur avant le retrait du pied ou installation au mur pour éviter des chocs électriques voire des dommages.

<Installation>

- ① Placez d'abord un morceau de tissu doux sur la table pour éviter que le moniteur ne soit rayé. Placez le moniteur à plat sur la table, face vers le bas.
- ② Merci d'installer le Socle du Pied comme indiqué sur le schéma ci-dessous.
- ③ Serrez la «vis de pouce» pour fixer le Socle du Pied au moniteur.

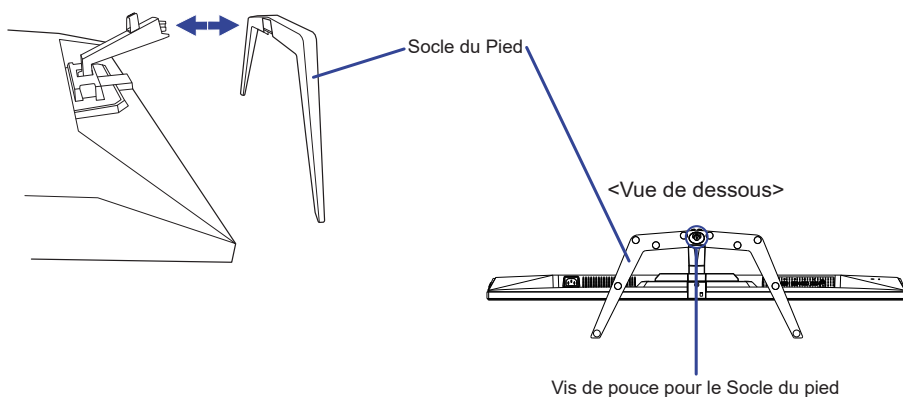

<Démontage>

- ① Placez d'abord un morceau de tissu doux sur la table pour éviter que le moniteur ne soit rayé. Placez le moniteur à plat sur la table, face vers le bas.
- ② Desserrez la «vis de pouce» pour retirer le Socle du pied du moniteur.

COMMANDES ET CONNECTEURS

<Façade>

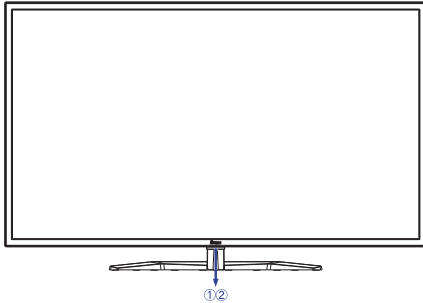

<Arrière>

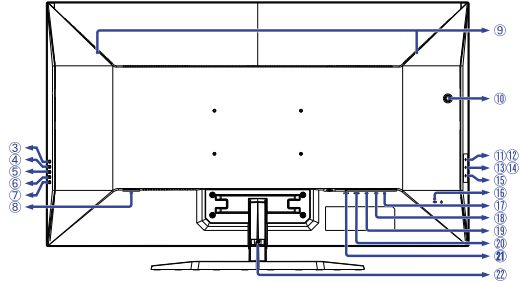

- ① Voyant d'alimentation
NOTEZ Bleu: Fonctionnement normal
 Orange : Mode veille
- ② Capteur de réception
- ③ Touche Sélection de l'entrée (INPUT)
- ④ Touche + / Volume (+)
- ⑤ Touche - / i-Style Color (-)
- ⑥ Touche Menu (MENU)
- ⑦ Touche d'alimentation (⏻)
- ⑧ Connecteur d'alimentation secteur
 (~ : Courant alternative)
- ⑨ Haut-parleurs
- ⑩ Trou du crochet du casque *
- ⑪ Connecteur USB en aval
 (⚡ USB2,0: 5V, 500mA)
- ⑫ Connecteur USB en aval
 (⚡ USB2,0: 5V, 500mA)
- ⑬ Connecteur USB en aval
 (⚡ USB3,2 Gen 1: 5Gbps, 5V, 900mA) **Bleu**
- ⑭ Connecteur USB en aval
 (⚡ USB3,2 Gen 1: 5Gbps, 5V, 1,5A) **Jaune**
- ⑮ Connecteur USB en amont (⚡)
- ⑯ Trou clé pour verrouillage de sécurité
NOTEZ Vous pouvez câbler un verrou de sécurité pour empêcher que le moniteur soit enlevé sans votre permission.

- ⑰ Prise Casque (🎧)
NOTEZ Le bon fonctionnement des appareils externes connectés autres que les casques n'est pas garanti.
- ⑱ Connecteur de DisplayPort (DP2)
- ⑲ Connecteur de DisplayPort (DP1)
- ⑳ Connecteur de HDMI (HDMI2)
- ㉑ Connecteur de HDMI (HDMI1)
- ㉒ Support de câble

* Si nécessaire, attachez le crochet pour oreillette fourni et tournez-le pour le fixer.

FONCTIONS DE LA TÉLÉCOMMANDE

FRANÇAIS

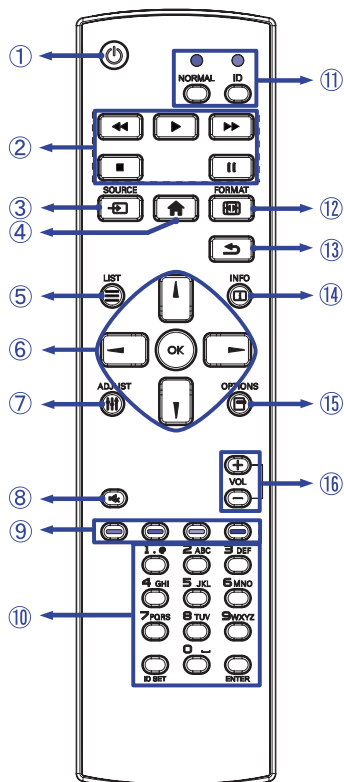

①		Allume et éteint le écran.
②		Non disponible pour ce modèle.
③		Sélectionne la source. Appuyez sur ◀ oder ▶ pour sélectionner à partir du DP1, DP2, HDMI1 ou HDMI2. Appuyez sur le bouton [OK] pour confirmer et sortir.
④		Ouvre le menu OSD.
⑤		Non disponible pour ce modèle.
⑥		Navigation dans les sous-menus et les réglages. ▲: Bouton « En haut » ▼: Bouton « En bas » ◀: Bouton « A gauche » ▶: Bouton « A droite »
	OK	Confirmer votre sélection ou enregistrer les modifications.
⑦		Non disponible pour ce modèle.
⑧		Active ou désactive la fonction de sourdine lorsque le menu n'est pas affiché.
⑨		Non disponible pour ce modèle.
⑩	[NUMBER] / ID SET / ENTER	Non disponible pour ce modèle.
⑪	NORMAL / ID	Non disponible pour ce modèle.
⑫		Ouvrez le Réglage du mode Vidéo.
⑬		Retourner au menu précédent ou fermer le menu OSD.
⑭		Fournit les informations sur la résolution.
⑮		Non disponible pour ce modèle.
⑯	VOL + / -	+: Augmenter le volume. -: Baisser le volume.

PRÉPARATION DE LA TÉLÉCOMMANDE

Pour utiliser la télécommande, insérez deux piles sèches.

ATTENTION

Ne pas utiliser d'autres piles que celles spécifiés dans ce manuel pour la télécommande. Ne pas insérer une pile vieille et neuve ensemble dans la télécommande. Assurez-vous du bon positionnement des piles "+" et "-" comme indiqué dans le boîtier. Retirez immédiatement les piles usées pour éviter tout écoulement du liquide dans le compartiment piles. La détérioration des piles ou l'électrolyte provenant de ces piles peut causer des tâches, feu ou blessure.

- 1 Ouvrez le couvercle de la batterie.

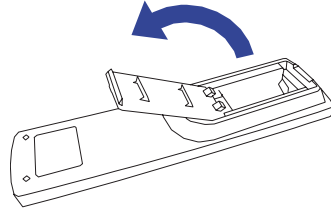

- 2 Aligned et insérez deux piles AAA en suivant les indications PLUS et MINUS (comme indiqué dans le compartiment).

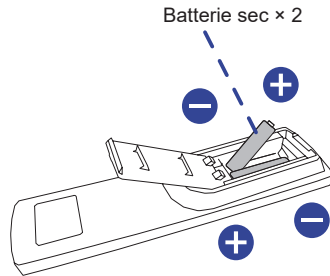

- 3 Fermez le couvercle de la batterie.

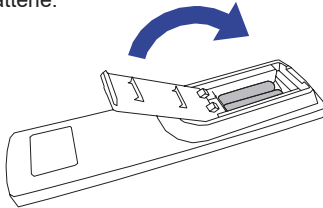



NOTEZ

- Reportez-vous aux instructions ci-dessus pour retirer les piles.
- Remplacez les piles avec des nouvelles quand la télécommande ne fonctionne pas proche du moniteur. Utilisez des piles sèches AAA. Risque d'explosion si la batterie est remplacée par un type incorrect.
- Utilisez la télécommande en la pointant sur le Sensor du moniteur.
- D'autres télécommandes du marché ne fonctionneront pas avec ce moniteur. Utilisez uniquement la télécommande fournie.
- Les piles usagées doivent être déposées selon la réglementation de collectes et de gestion en vigueur.
- Les piles ne doivent pas être mises en exposition là où il peut y avoir une forte chaleur tel que le soleil, le feu ou autre.
- Retirez les piles si vous n'avez pas l'intention d'utiliser la télécommande pendant une longue période.

OPERATION BASIC

■ Mise en marche du moniteur

Le moniteur est allumé (ON) et le voyant d'alimentation devient Bleu quand vous appuyez sur Touche  sur la télécommande ou sur le moniteur. Le moniteur est éteint (OFF) et le voyant d'alimentation devient Orange lorsque vous appuyez sur le Touche  la télécommande ou du moniteur. Appuyez à nouveau pour allumer le moniteur.

NOTEZ

Même quand vous utilisez le mode veille ou en éteignant le Touche , le moniteur ne consommera qu'un minimum d'électricité. Il est recommandé de débrancher le câble d'alimentation de la prise murale quand le moniteur n'est pas utilisé, durant la nuit, pour éviter une consommation d'énergie inutile.

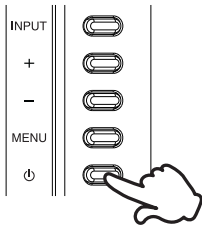

[Moniteur]



[Télécommande]



■ Affichage du Menu de Réglage

La page Menu s'affiche sur le moniteur quand vous appuyez la Touche  sur la télécommande sur la Touche MENU sur le moniteur. La page Menu disparaît en appuyant sur la Touche  /  de la télécommande ou la Touche INPUT sur le moniteur.

[Moniteur]

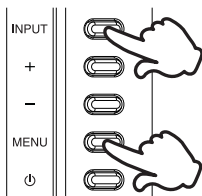

[Télécommande]

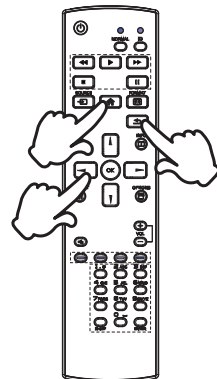

■ Déplacement du Curseur verticalement

Sélectionnez le réglage en appuyant les Touches ▲ / ▼ sur la télécommande ou sur les Touches + / - sur le moniteur quand la page menu est affichée sur le moniteur.

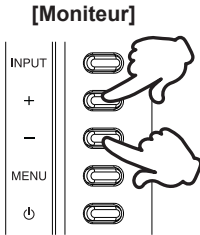

[Fernbedienung]

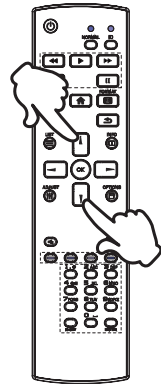

■ Déplacement du Curseur horizontalement

Sélectionnez les réglages ou faites cet ajustement en appuyant les Touches ◀ / ▶ sur la télécommande ou sur les Touches + / - sur le moniteur quand la page menu est affichée sur le moniteur.

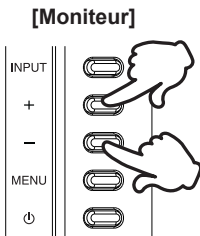

[Fernbedienung]

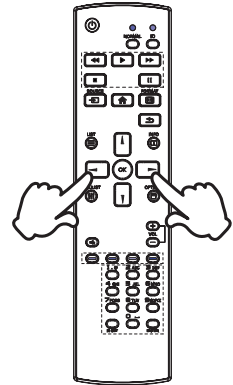

■ Ajustement du son/volume

Appuyez sur les Touches VOL+ / VOL- sur la télécommande ou sur les Touches + / - sur le moniteur ajustez le volume du son quand la page menu ne s'affiche pas sur le moniteur.

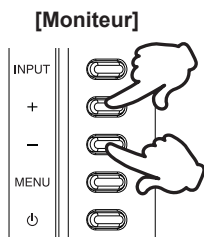

[Télécommande]

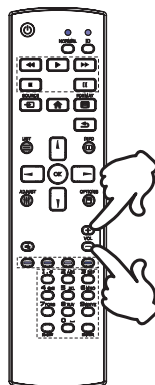

NOTEZ

Pour le moniteur, appuyez d'abord sur la Touche +, puis réglez le volume avec les Touches + / -.

■ Sélection du signal vidéo d'Entrée

Appuyez sur la Touche  SOURCE de la télécommande ou sur la Touche INPUT du moniteur lorsque le menu n'est pas affiché. Le menu Entrée s'affiche.

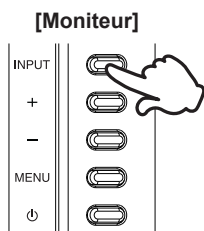

[Télécommande]

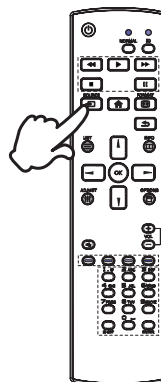

CONNEXION DE VOTRE MONITEUR

- 1 Assurez-vous que l'ordinateur et le moniteur sont éteints.
- 2 Connectez l'ordinateur au moniteur avec le câble de signal.
- 3 Branchez l'ordinateur au moniteur à l'aide le câble USB.
- 4 Connectez d'abord le câble d'alimentation au moniteur puis sur la prise électrique.
- 5 Allumez votre moniteur et votre ordinateur.

NOTEZ

- Assurez-vous que l'installation du bâtiment dispose d'un disjoncteur de 120/240V, 20A (maximum).
- Le câble de signal utilisé pour la connexion de l'ordinateur et du moniteur peut varier en fonction du type d'ordinateur utilisé. Une connexion incorrecte peut endommager sérieusement le moniteur et l'ordinateur. Le câble fourni avec le moniteur est un connecteur au standard. Si un câble spécial est requis, veuillez contacter votre revendeur local iiyama ou le bureau régional iiyama.
- Le matériel connectable de Type A doit être connecté à la Prise de Terre.
- La prise doit être installée à proximité de l'équipement avec une accessibilité facile.
- Une utilisation excessive du son via le casque/ou autres écouteurs peut entraîner des dégâts voire la perte de l'ouïe.

[Exemple de connexion]

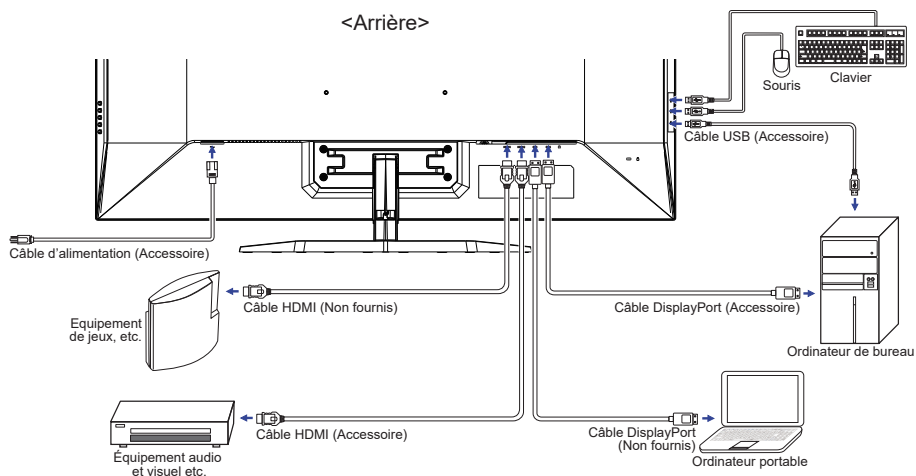

MISE EN ROUTE DE L'ORDINATEUR

■ Fréquences du signal

■ Passez aux fréquences souhaitées détaillées à la page 34 "FRÉQUENCES DE SYNCHRONISATION".

RÉGLAGE DE L'ANGLE DE VISION

- Pour une vision optimale, il est recommandé de regarder le moniteur bien en face.
- Tenez le pied pour ne pas renverser le moniteur lorsque vous modifiez son orientation.
- Vous pouvez régler l'angle du moniteur jusqu'à 10° vers le haut et 2° vers le bas.

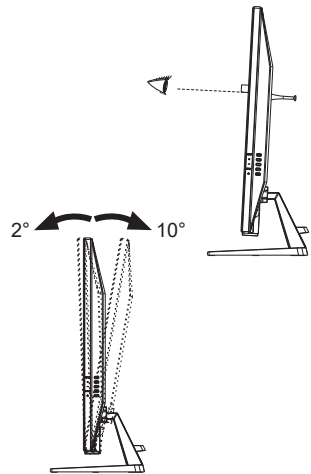

NOTEZ

- Ne touchez pas l'écran LCD lorsque vous réglez l'angle. Cela pourrait endommager ou casser l'écran LCD.
- Faites très attention à ne pas vous pincer les doigts ou les main lors du réglage de l'angle.









UTILISATION DU MONITEUR



Le LCD iiyama est réglé à l'usine avec une fréquence de synchronisation figurant à la page 34 afin de donner la meilleure image. Vous pouvez également ajuster la position de l'image comme vous le souhaitez en suivant le mode opératoire ci-dessous.

- 1 Appuyez la Touche  sur la télécommande ou la Touche MENU sur le moniteur pour afficher les réglages à l'écran. Des pages additionnelles au Menu peuvent être visualisées en utilisant les Touches  /  sur la télécommande ou les Touches + / - sur le moniteur.





- 2 Sélectionnez l'ajustement que vous voulez faire dans le menu. Appuyez sur la Touche OK sur la télécommande ou la Touche MENU sur le moniteur et accédez à la page du menu. Ensuite, utilisez les Touches  /  sur la télécommande ou les Touches + / - sur le moniteur pour sélectionner l'option de réglage souhaitée.
- 3 Appuyez la Touche OK sur la télécommande ou la Touche MENU sur le moniteur à nouveau. Utilisez ensuite les Touches  /  sur la télécommande ou les Touches + / - sur le moniteur pour effectuer les ajustements ou réglages appropriés.
- 4 Appuyez la Touche OK sur la télécommande ou la Touche MENU sur le moniteur, puis appuyez la Touche  /  sur la télécommande ou la Touche INPUT sur le moniteur pour quitter le menu, et les réglages que vous venez de faire seront automatiquement enregistrés.

Par exemple, pour corriger la position verticale OSD, sélectionnez l'élément Configuration du Menu, puis appuyez la Touche OK sur la télécommande ou la Touche MENU sur le moniteur. Puis, sélectionnez Position V en utilisant les Touches  /  sur la télécommande ou les Touches + / - sur le moniteur.

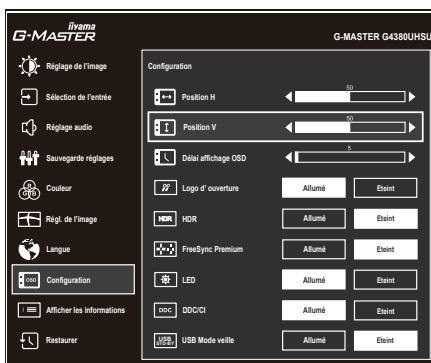
Une échelle de réglage devient active après l'appui sur la Touche OK sur la télécommande ou la Touche MENU sur le moniteur à nouveau. Utilisez ensuite les Touches  /  sur la télécommande ou les Touches + / - sur le moniteur pour corriger la position verticale OSD. La position verticale OSD de l'image entière doit changer pendant que vous effectuez l'opération.



Appuyez la Touche OK sur la télécommande ou la Touche MENU sur le moniteur, puis appuyez la Touche  /  sur la télécommande ou la Touche INPUT sur le moniteur pour fermer la fonction d'affichage à l'écran et les modifications sont enregistrées en mémoire.

NOTEZ

- Lorsque l'utilisation des touches est abandonnée pendant l'ajustement, la fenêtre OSD disparaît après le délai défini pour la Délai affichage OSD. La Touche ◀ / ▶ sur la télécommande ou la Touche INPUT sur le moniteur peut également être utilisée pour fermer rapidement la fenêtre OSD.
- Les données de réglage sont automatiquement enregistrées en mémoire lorsque la fenêtre OSD disparaît. Évitez d'éteindre le moniteur pendant l'utilisation du Menu.

MENU DES PARAMÈTRES DE RÉGLAGE



Réglage de l'image *1 Picture Adjust



Ajustement	Problème / Option	Touche correspondante
Contraste Contrast	Trop terne	+
	Trop intense	-
Luminosité *2 Brightness	Trop sombre	+
	Trop clair	-
Overdrive Overdrive	Eteint / 1 / 2 / 3 / 4 / 5	+ -
	Il améliorera le temps de réponse de niveau gris du panneau d'affichage à cristaux liquides. Un niveau plus élevé a comme conséquence un plus rapide le temps de réponse.	
Contr. avancé Adv. Contrast	Allumé	Augmentation du Réglage de Ratio de Contraste
	Eteint	Ratio de Contraste Typique
Eco Eco	Eteint	Normal
	Mode 1	La luminosité ou la lumière de fond est réduite.
	Mode 2	La luminosité du back-light (Retro éclairage) est réduite plus qu'en Mode 1.
	Mode 3	La luminosité du back-light (Retro éclairage) est réduite plus qu'en Mode 2.
Réd. de lum. Bleue Blue Light Reducer Direct	Eteint	Normal
	Mode 1	La lumière bleu est réduite.
	Mode 2	La lumière bleu est réduite plus que dans le Mode 1.
	Mode 3	La lumière bleu est réduite plus que dans le Mode 2.
Réglages des zones noires Black Tuner	De -5 à +5	+ -
	Vous pouvez ajuster les tons foncés.	
MBR *3 MBR	Eteint / 0 / 1 / 2 / 3 / 4 / 5 / 6 / 7	+ -
	Cela améliorera le temps de réponse des images animées du panneau LCD.	
Gamma Gamma	Gamma1	
	Gamma2	
	Gamma3	

*1 La disponibilité de chaque élément dépend de l'élément qui est activé. Voir la Matrice de corrélation des fonctions à la page 29 pour plus de détails.

*2 Ajustez la luminosité quand vous utilisez le moniteur dans une pièce sombre et que vous sentez que l'écran est trop lumineux.

*3 Le MBR n'est disponible que lorsque le taux de rafraîchissement est de 75Hz ou plus.

Direct

Vous pouvez éviter la page de Menu et afficher directement l'écran de réglage des options par la manipulation suivante.

- Réd. de lum. Bleue: Continuez à appuyer sur le Touche – sur le moniteur pendant 3 secondes lorsque le Menu n'est pas affiché.



Sélection de l'entrée Input Select

Direct

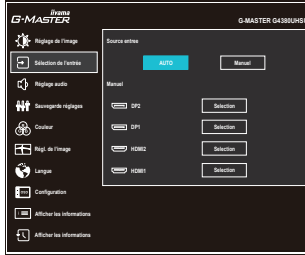

Ajustement		Option	
Source entrée Input Source	Auto	Rechercher une source d'entrée disponible et sélectionner automatiquement.	
	Manuel	DP2	Sélectionnez l'entrée numérique (DisplayPort2).
		DP1	Sélectionnez l'entrée numérique (DisplayPort1).
		HDMI2	Sélectionnez l'entrée numérique (HDMI2).
HDMI1		Sélectionnez l'entrée numérique (HSM11).	

NOTEZ La source d'entrée est fixe, non choisie automatiquement si HDMI et DisplayPort qui sont choisis.

Direct

Vous pouvez éviter la page de Menu et afficher directement l'écran de réglage des options par la manipulation suivante.

- Sélection de l'entrée: Appuyez la Touche  SOURCE sur la télécommande ou le Touche INPUT sur le moniteur lorsque le Menu n'est pas affiché. Le menu suivant s'affiche.

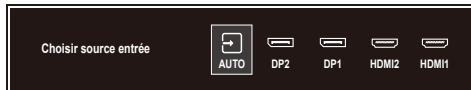



Réglage audio Audio Adjust

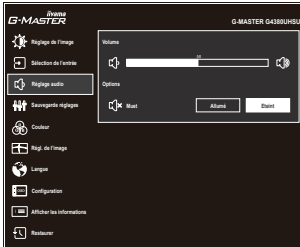

Ajustement	Problème / Option	Touche correspondante
Volume Volume	Trop faible Trop fort	➔ + ➔ -
Muet Mute	Allumé	Désactive le son temporairement.
	Eteint	Retourne le volume sonore au niveau précédent.
NOTEZ	Le Silencieux est basculé entre Allumé et Eteint comme suit en appuyant successivement sur les Touches ◀ / ▶ ou + / -.	
	<div style="border: 1px solid black; padding: 2px; display: inline-block;"> ➔ Allumé ➔ Eteint </div>	

Direct

Vous pouvez ignorer les éléments du menu et afficher directement une échelle de réglage ou un écran de réglage d'option en utilisant les opérations de touche suivantes.

- Volume: Appuyez les Touches VOL + / - sur la télécommande ou le sur le Touche + sur le moniteur lorsque le Menu n'est pas affiché.
- Muet: Appuyez sur le Touche de la télécommande ou maintenez enfoncé le Touche + sur le moniteur pendant 3 secondes lorsque le Menu n'est pas affiché.



Sauvegarde réglages Store User Setting

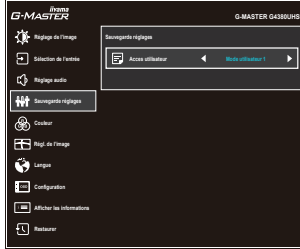

Ajustement	Option	
Accès utilisateur User Modes	Mode utilisateur 1	Sauvegarder les paramètres de réglage de l'écran.
	Mode utilisateur 2	Sauvegarder les paramètres de réglage de l'écran.
	Mode utilisateur 3	Sauvegarder les paramètres de réglage de l'écran.
<p>NOTEZ Le moniteur mémorise les paramètres personnalisés ci-dessous. Ces paramètres peuvent être invoqués ultérieurement dans le menu "i-Style Color" de "Régl. de l'image". Contraste, Luminosité, Overdrive, Contr. avancé, Eco, Réglages des zones noires, MBR, Gamma, Volume, Muet, Couleur, Aigu ou Doux, Réglage du mode Vidéo</p>		



Couleur* Color Settings

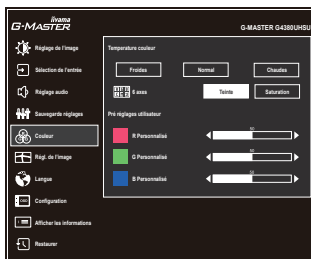

FRANÇAIS

Ajustement	Problème / Option		Touche correspondante	
Temperature couleur Color Temperature	Froides	Couleur froide		
	Normal	Couleur normale		
	Chaudes	Couleur chaude		
6 axes 6-Axis	Teinte	Rouge	Trop faible Trop fort	+ -
		Jaune		
		Verte		
		Cyan		
		Bleue		
		Magenta		
	Saturation	Rouge	Trop faible Trop fort	+ -
		Jaune		
		Verte		
		Cyan		
		Bleue		
		Magenta		
Pré réglages utilisateur User Preset	R Personnalisé	Trop faible Trop fort	+ -	
	G Personnalisé			
	B Personnalisé			

* Désactivé lorsque Régl. de lum. Bleue ou HDR est actif.



Régl. de l'image Image Adjust

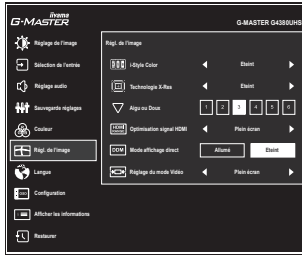

Ajustement	Option		Touche correspondante
i-Style Color i-Style Color	Eteint	Revenir aux réglages de base en ajustant les couleurs, hormis la couleur i-Style.	
	Standard *1	Pour l'environnement de fenêtre général et le réglage par défaut du moniteur	
	Jeux de sport *1	Pour l'environnement de jeu de sport	
	Jeux de combat *1	Pour l'environnement de jeu de combat	
	Jeux de stratégie *1	Pour l'environnement de jeu de stratégie	
	Texte *1	Pour l'édition de texte et l'affichage en environnement de traitement de texte	
	Mode utilisateur 1	Appliquer les réglages d'utilisateur.	
	Mode utilisateur 2	Appliquer les réglages d'utilisateur.	
Technologie X-Res *1 X-Res Technology	Eteint	Normal	
	Léger	Rehausser les contours de l'image.	
	Moyen	Améliore le bord de l'image plus que l'option Léger.	
	Poussé	Améliore le bord de l'image plus que l'option Moyen.	
Aigu ou Doux Sharp and Soft	1 2 3 4 5 6 Vous pouvez changer la qualité de l'image de 1 à 6 (Nette à Lisse). Appuyez la touche ► / + pour changer la qualité de l'image dans l'ordre croissant. Appuyez la touche ◀ / - pour changer la qualité de l'image dans l'ordre décroissant.		
	Optimisation signal HDMI *2 HDMI Range	Plein écran	Pour l'affichage de couleurs en pleine échelle
Mode affichage direct *3 Direct Drive Mode	Limitée	Pour l'affichage de couleurs en échelle limitée	
	Allumé	Réduire le décalage d'affichage par rapport au signal d'entrée.	
	Eteint	Typique	
NOTEZ	Modification de la résolution, du taux de rafraîchissement ou la mise sous tension / hors tension, peut désactiver la fonction Mode affichage direct.		

*1 Désactivé lorsque le HDR est actif.

*2 Disponible uniquement pour l'entrée HDMI.

*3 La disponibilité de chaque élément dépend de l'élément qui est activé. Voir la Matrice de corrélation des fonctions à la page 29 pour plus de détails.

Direct

Vous pouvez éviter la page de Menu et afficher directement l'écran de réglage des options par la manipulation suivante.

- i-Style Color: Appuyez la Touche – sur le moniteur lorsque le Menu n'est pas affiché.



Régl. de l'image Image Adjust

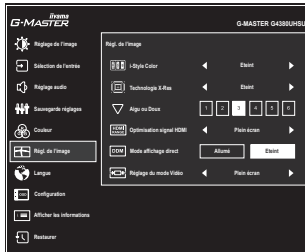

Ajustement

Option

Réglage du mode Vidéo ^{*3} Video Mode Adjust	Plein écran	Extension de l'affichage
	Format ^{*4}	Extension de proportion d'affichage
	Point par point ^{*5}	Affichage de l'écran point par point.
	17inch	Afficher l'image sous le même format qu'un écran 17 pouces (5:4).
	19inch	Afficher l'image sous le même format qu'un écran 19 pouces (5:4).
	19.5inch	Afficher l'image sous le même format qu'un écran 19,5 pouces (16:9).
	21.5inch	Afficher l'image sous le même format qu'un écran 21,5 pouces (16:9).
	23inch	Afficher l'image sous le même format qu'un écran 23 pouces (16:9).
	23.8inch	Afficher l'image sous le même format qu'un écran 23,8 pouces (16:9).
	24inch	Afficher l'image sous le même format qu'un écran 24 pouces (16:9).
	24.5inch	Afficher l'image sous le même format qu'un écran 24,5 pouces (16:9).
	27inch	Afficher l'image sous le même format qu'un écran 27 pouces (16:9).
31.5inch	Afficher l'image sous le même format qu'un écran 31,5 pouces (16:9).	
34inch	Afficher l'image sous le même format qu'un écran 34 pouces (16:9).	

^{*3} La disponibilité de chaque élément dépend de l'élément qui est activé. Voir la Matrice de corrélation des fonctions à la page 29 pour plus de détails.

^{*4} Disponible uniquement avec les résolutions 16:10, 5: 4 et 4: 3.

^{*5} Disponible uniquement aux résolutions 2560 × 1440 ou moins.



Langue Language

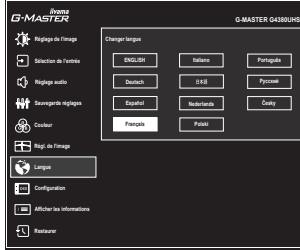

Ajustement	Option			
Langue Language	English	Anglais	Nederlands	Néerlandais
	Deutsch	Allemand	Polski	Polonais
	Español	Espagnol	Português	Portugais
	Français	Français	Русский	Russe
	Italiano	Italien	Česky	Tchéque
	日本語	Japonais		

OSD Configuration Setup Menu

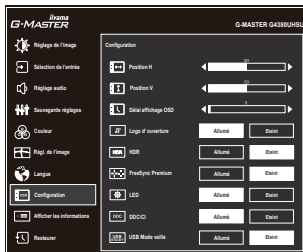

Ajustement	Problème / Option		Touche correspondante
Position H OSD Horizontal Position	OSD trop à gauche OSD trop à droite		+ -
Position V OSD Vertical Position	OSD trop basse OSD trop haute		+ -
Délai affichage OSD OSD Time	Vous pouvez régler la durée d'affichage de l'OSD entre 5 et 30 secondes.		+ -
Logo d'ouverture Opening Logo	Allumé	Le logo G-MASTER est affiché lorsque le monitor est allumé.	
	Eteint	Le logo G-MASTER n'apparaît plus lorsque le moniteur est allumé.	
HDR * ¹ HDR	Allumé	Pour le signal HDR (High Dynamic Range)	
	Eteint	Pour signal normal	
FreeSync Premium * ^{1,2} FreeSync Premium	Allumé	Activation des FreeSync de fonction	
	Eteint	La FreeSync fonction est arrêt.	
LED LED	Allumé	La Voyant d'alimentation est allumée.	
	Eteint	La Voyant d'alimentation est éteinte.	
NOTEZ Eteignez le Voyant d'alimentation si la lumière vous dérange.			
DDC/Ci DDC/Ci	Allumé	Le DDC/Ci est activé.	
	Eteint	Le DDC/Ci est éteint.	
USB Mode veille USB Standby mode	Allumé	Le hub USB passe en mode veille en synchronisation avec le moniteur.	
	Eteint	Le hub USB reste activé si le moniteur passe en mode veille.	

*¹ La disponibilité de chaque élément dépend de l'élément qui est activé. Voir la Matrice de corrélation des fonctions à la page 29 pour plus de détails.

*² Disponible uniquement pour l'entrée DisplayPort.

 **Afficher les informations**
Display Information



Affiche les informations sur le signal d'entrée actuel de la carte graphique dans votre ordinateur.

NOTEZ Consultez le guide d'utilisation de votre carte graphique pour plus d'informations sur le changement de la résolution et de la vitesse de rafraîchissement.

 **Restaurer**
Reset
Direct

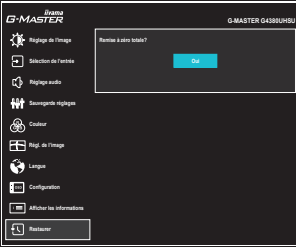

Ajustement	Option
Oui Yes	Les données pré-réglées à l'usine sont restaurées.

Direct

Vous pouvez sauter les éléments du menu et effectuer directement la "Restaurer" en utilisant les opérations des touches suivants.

- Restaurer: Lorsque le moniteur est éteint, appuyez simultanément sur le Touche  et le Touche INPUT du moniteur.

- **Mode Verrouillage:**

- <OSD>

- Si vous allumez le moniteur en maintenant enfoncé la Touche MENU sur le moniteur alors que le moniteur est éteint, les opérations des touches OSD seront verrouillées / déverrouillées.

- <Power / OSD>

- Si vous continuez à appuyer sur la Touche MENU sur le moniteur pendant 10 secondes lorsque le menu n'est pas affiché, les opérations de la touche Power / OSD seront verrouillées / déverrouillées.

■ **Matrice de corrélation de fonctions**

Élément actif		Réglage de l'image										Rég. de l'image		Configuration	
		Contraste	Luminosité	Overdrive	Contr. avancé	Eco	Réd. de lum. Bleue	Réglages des zones noires	MBR	Gamma	Mode affichage direct	Plein écran / Point par Format 17-34inch	Vidéo	HDR	Free Sync Premium
Élément de Réglage de l'image	Contr. avancé	-	-	✓	-	-	✓	-	✓	✓	✓	✓	-	-	-
	Eco	✓	-	✓	-	-	✓	-	✓	✓	✓	✓	-	-	✓
	Réd. de lum. Bleue	✓	✓	✓	-	-	✓	-	✓	✓	✓	✓	-	-	✓
	MBR	✓	-	-	-	-	-	-	✓	✓	✓	✓	-	-	-
	i-Style Color	-	-	-	-	-	-	-	✓	✓	✓	✓	-	-	-
	Mode affichage direct	✓	✓	✓	✓	✓	✓	✓	✓	✓	✓	✓	✓	✓	✓
	Eteint	✓	✓	-	✓	✓	✓	✓	✓	✓	✓	✓	✓	✓	-
	Réglage du mode Vidéo	✓	✓	✓	✓	✓	✓	✓	✓	✓	✓	✓	✓	✓	✓
	Point par point / 17-34inch	✓	✓	-	✓	✓	✓	✓	-	✓	✓	✓	✓	✓	-
	HDR	-	-	✓	-	✓	-	-	-	✓	✓	✓	✓	✓	✓
FreeSync Premium	✓	✓	✓	-	✓	✓	✓	-	✓	✓	✓	✓	✓	✓	

✓ : Disponible
 - : Indisponible

SYSTÈME VEILLE

Ce produit dispose de la fonction veille. Lorsqu'il est activé, il permet de réduire automatiquement la consommation d'énergie du moniteur lorsque l'ordinateur ne fonctionne pas de manière active.

Il existe un mode veille disponible comme décrit ci-dessous. La fonction veille, y compris les réglages des minuteurs, est configurée par le système d'exploitation. Consultez le manuel de votre système d'exploitation pour des informations sur cette configuration.

■ Mode veille

Quand le signal vidéo de l'ordinateur sont inactifs, le moniteur entre en mode veille, ce qui réduit la consommation électrique à 0,5W ou moins*. L'écran devient noir, et le voyant d'alimentation devient orange. À partir du mode veille, l'image réapparaît après quelques secondes soit en touchant de nouveau le clavier ou la souris.

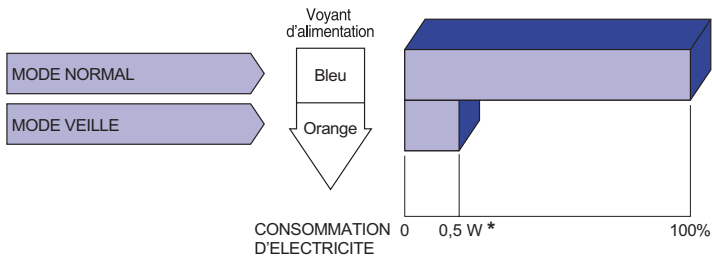

* Lorsque le "USB Mode veille" du "Configuration" est activé.

DEPANNAGE

En cas de dysfonctionnement du moniteur, procéder dans l'ordre aux contrôles suivants.

1. Effectuer les réglages décrits à la section UTILISATION DU MONITEUR en fonction du problème rencontré. Si le moniteur n'affiche pas d'image, allez à l'étape 2.
2. Se reporter aux tableaux suivants si l'on ne trouve pas la fonction de réglage correspondante à la section UTILISATION DU MONITEUR ou si le problème persiste.
3. Si vous recontrez un problème qui n'est pas décrit dans les tableaux ou qui ne peut pas être corrigé en utilisant les tableaux, cessez d'utiliser le moniteur et contactez votre revendeur ou le service technique iiyama pour plus d'assistance.

Problème	Contrôle
① L'image n'apparaît pas. (Le voyant d'alimentation ne s'allume pas) (Le voyant d'alimentation est bleu) (Le voyant d'alimentation est orange)	<input type="checkbox"/> Le câble d'alimentation est-il correctement branché ? <input type="checkbox"/> L'interrupteur marche-arrêt est-il sur ON ? <input type="checkbox"/> Vérifier à l'aide d'un autre appareil que la prise secteur fonctionne. <input type="checkbox"/> Si l'économiseur d'écran est activé, toucher la souris ou l'écran. <input type="checkbox"/> Augmenter le Contraste et/ou la Luminosité. <input type="checkbox"/> L'ordinateur est-il allumé ? <input type="checkbox"/> Le câble de signal est-il correctement ranehé ? <input type="checkbox"/> Les paramètres des signaux de l'ordinateur sont-ils dans la plage de valeurs du moniteur ? <input type="checkbox"/> Si le moniteur est en mode veille, toucher la souris ou l'écran. <input type="checkbox"/> L'ordinateur est-il allumé ? <input type="checkbox"/> Le câble de signal est-il correctement branché ? <input type="checkbox"/> Les paramètres des signaux de l'ordinateur sont-ils dans la plage de valeurs du moniteur ?
② L'écran n'est pas synchronisé.	<input type="checkbox"/> Le câble de signal est-il correctement branché ? <input type="checkbox"/> Les paramètres des signaux de l'ordinateur sont-ils dans la plage de valeurs du moniteur ?
③ L'écran n'est pas centré.	<input type="checkbox"/> Les paramètres des signaux de l'ordinateur sont-ils dans la plage de valeurs du moniteur ?
④ L'écran est trop lumineux ou trop sombre.	<input type="checkbox"/> Le niveau de sortie vidéo de l'ordinateur est-il dans la plage de valeurs du moniteur ?

Problème

Contrôle

- ⑤ L'écran tremble. La tension d'alimentation est-elle dans la plage de valeurs du moniteur ?
 Les paramètres des signaux de l'ordinateur sont-ils dans la plage de valeurs du moniteur ?
- ⑥ Pas de son. L'équipement audio (Ordinateur etc.) est en marche.
 Augmentez le volume.
 Le Muet est Eteint.
 Le niveau de sortie de l'équipement audio est dans les spécifications du moniteur.
- ⑦ Le son est trop fort ou trop faible. Le niveau de sortie de l'équipement audio est dans les spécifications du moniteur.

INFORMATIONS DE RECYCLAGE

Pour une meilleure protection de l'environnement svp ne disposez pas votre moniteur.
Veuillez visiter notre site Web : <https://iiyama.com> pour la réutilisation de moniteur.

ANNEXE

Design et specifications techniques peuvent être sujets à modifications, sans préavis.

CARACTÉRISTIQUES TECHNIQUES : G-MASTER G4380UHSU-B1 A

Catégorie de taille		43"
Panneau LCD	La technologie des panneaux	VA
	Taille	Diagonale: 42,5" (108cm)
	Taille du point	0,245mm H × 0,245mm V
	Luminosité	550cd/m ² (Typique), 205cd/m ² (Par défaut / Économie d'énergie)
	Rapport de contraste	4000 : 1 (Typique), Fonction de contraste avancé disponible
	Angle de vue	Droite / Gauche: 89° chaque, Haut / Bas: 89° chaque (Typique)
	MPRT	0,4ms
Couleurs affichées		Env. 1,07 Mrd.
Fréquence de synchronisation		HDMI: Horizontale: 30,0-135,0kHz, Verticale: 30-120Hz DisplayPort (FreeSync: Eteint): Horizontale: 30,0-330,0kHz, Verticale: 48-144Hz DisplayPort (FreeSync: Allumé): Horizontale: 30,0-275,0kHz, Verticale: 48-120Hz
Résolution Native		3840 × 2160, 8,2 Mégapixel
Résolution Maximum Supportée		HDMI: 3840 × 2160 60Hz 2560 × 1440 120Hz DisplayPort (FreeSync: Eteint): 3840 × 2160 144Hz DisplayPort (FreeSync: Allumé): 3840 × 2160 120Hz
Connecteur d'entrée		HDMI × 2, DisplayPort × 2
Signal vidéo en entrée		HDMI, DisplayPort
USB Standard		USB2,0 (DC5V, 500mA) USB3,2 Gen 1 (5Gbps, DC5V, 900mA / 1,5A)
Nombre de ports USB		1 Montante – Gamme B
Taille du connecteur		4 Descendante – Gamme A (USB2,0 × 2, USB3,2 Gen 1 × 2)
Prise Casque *1		Prise mini 3,5mm (stéréo)
Haut-parleurs		7W × 2 (haut-parleurs stéréo)
Taille d'écran maximale		941,18mm L × 529,42mm H / 37,1" L × 20,8" H
Alimentation		100-240VAC, 50/60Hz, 1,5A
Puissance absorbée *2		85W (Typique), 49W (Par défaut / Économie d'énergie) Mode veille: 0,5W maximum, Mode éteint: 0,3W maximum
Dimensions *3		977,5 × 621,5 × 251,0mm / 38,5 × 24,5 × 9,9" (L×H×P)
Poids net		14,9kg / 32,8lbs
Angle d'inclinaison		Haut: 10°, Bas: 2°
Conditions de fonctionnement		Utilisation: Température 5 à 35°C / 41 à 95°F Humidité 10 à 80% (sans condensation) Stockage: Température -20 à 60°C / -4 à 140°F Humidité 5 à 85% (sans condensation)
Homologation		CE, UKCA, TÜV-Bauart, EAC, VCCI, PSE

NOTEZ *1 Le bon fonctionnement des appareils externes connectés autres que les casques n'est pas garanti.

*2 Lorsque le "USB Mode veille" du "Configuration" est activé.

*3 Les parties saillantes ne sont pas incluses.

DIMENSIONS

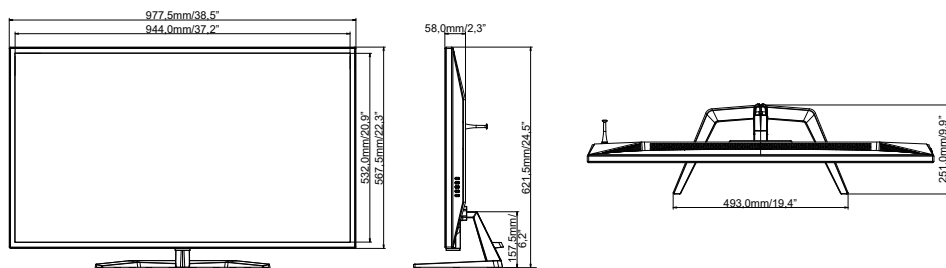

FRÉQUENCES DE SYNCHRONISATION

Mode video	Fréquence horizontale	Fréquence verticale	Horloge à points
800 × 600	37,879kHz	60,317Hz	40,000MHz
	46,875kHz	75,000Hz	49,500MHz
1024 × 768	48,363kHz	60,004Hz	65,000MHz
	60,023kHz	75,029Hz	78,750MHz
1280 × 1024	63,981kHz	60,020Hz	108,000MHz
	79,976kHz	75,025Hz	135,000MHz
1680 × 1050	65,290kHz	60,000Hz	146,250MHz
1920 × 1080	67,500kHz	60,000Hz	148,500MHz
	137,280kHz	120,000Hz	285,542MHz
2560 × 1440	183,000kHz	120,000Hz	497,760MHz
3840 × 2160	67,500kHz	30,000Hz	297,000MHz
	135,000kHz	60,000Hz	594,000MHz
	179,440kHz	80,000Hz	703,405MHz
	226,500kHz	100,000Hz	887,880MHz
	274,440kHz	120,000Hz	1075,805MHz
	329,330kHz	144,000Hz	1290,966MHz

^{*1}
^{*2}
^{*2}
^{*2}
^{*2,3}

NOTEZ ^{*1} Disponible uniquement pour l'entrée HDMI.

^{*2} Disponible uniquement pour l'entrée DisplayPort.

^{*3} Disponible uniquement lorsque la fonction FreeSync est éteinte.

Console	1080p (1920×1080)	1440p (2560×1440)	2160p (3840×2160)
PS5	60 / 120Hz	—	60Hz
Xbox Series X/S	60 / 120Hz	120Hz	60Hz